

N A D I S  
D E S I G N



Roberta  
by Inma Bermúdez



What  
originally  
matters

# Roberta

Designed by Inma Bermúdez Studio

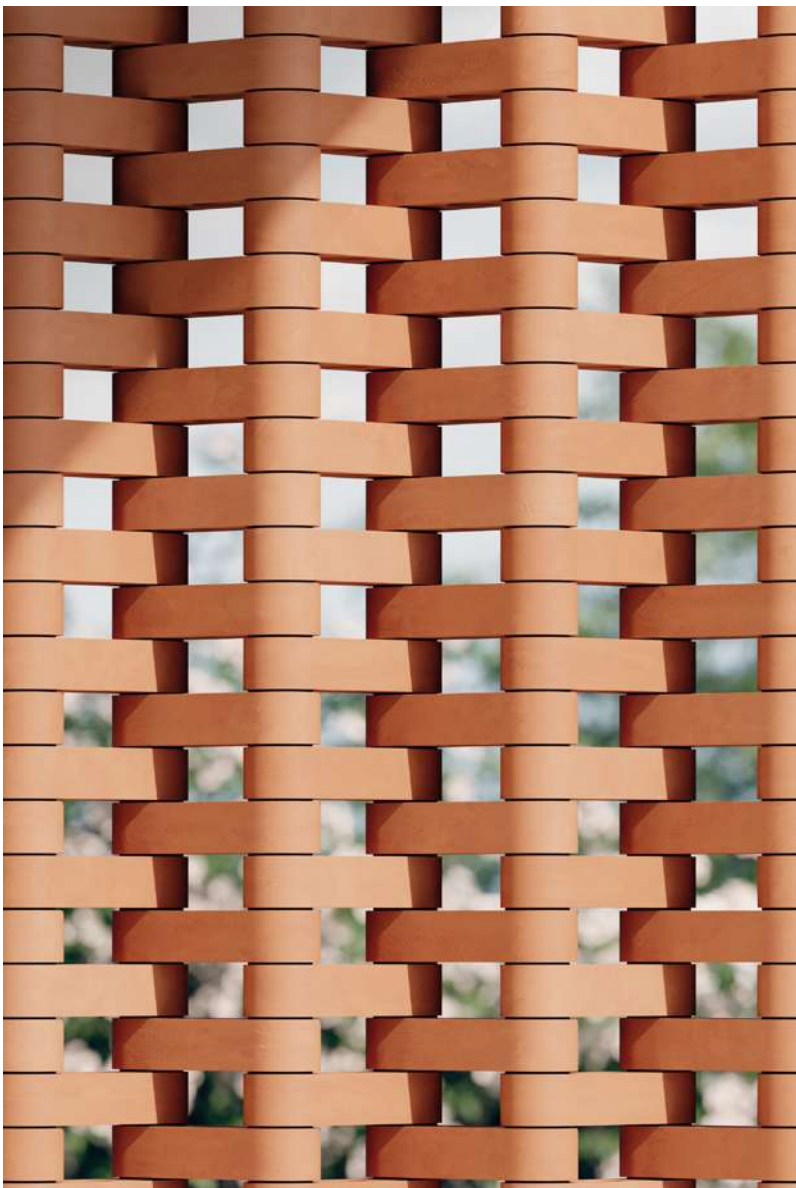

Roberta 3 Natural Detail

Inspired by 'aparejo' brick walls and extruded clay, Roberta has been designed to define spaces and connect environments, both indoors and outdoors, in a unique way. Its inimitable design brings warmth to any space while allowing natural light to pass through.

Inspirada en el aparejo y el barro extruido, Roberta ha sido pensada para delimitar espacios y comunicar ambientes, tanto interiores como exteriores, de forma singular. Su diseño inimitable aporta calidez a cualquier espacio permitiendo el paso de la luz natural.



# Inma Bermúdez & Lattice creation

About Roberta Collection

Inma Bermúdez Studio is based in Valencia, Spain. Founded in 2007 by industrial designer Inma Bermúdez, in 2009 Moritz Krefter joined the studio. With a track record of over 15 years, the studio is recognised worldwide with numerous national and international design awards, including the most prestigious prize "Premio Nacional de Diseño" awarded in 2022 by the Spanish Ministry of Innovation and Design, making Inma the third and youngest woman to receive this honor in the history of the awards. The studio engages in projects of diverse scope, ranging from mass-produced items to unique pieces, from high-end to lowprice options, and from traditional craftsmanship to pure industrial design. Each comission is equally significant to them; they dedicate the same enthusiasm, love, and know-how to each them.

Their work focuses primarily on furniture, lighting, and accessories, and the products they develop are aimed at companies worldwide, including in Spain, France, Portugal, Germany, Sweden, India, and Colombia. In addition to her studio work, she also teaches at various design schools.

[eng]

What inspired you to create this collection?

The Roberta collection is born from a material as pure as earth. It has been shaped through a handcrafted manufacturing process to achieve unique pieces that, by combining them creatively, offer multiple decorative compositions. Inspired by the 'aparejo' brick walls and extruded clay, Roberta has been designed to delimit spaces and communicate environments, both indoors and outdoors, in a unique way.

[esp]

¿Qué te inspiró para crear esta colección?

La colección Roberta nace de un material tan puro como la tierra. Ha sido moldeada a través de un proceso de fabricación artesanal para lograr piezas únicas que, al combinarlas de manera creativa, ofrecen múltiples composiciones decorativas.

Its inimitable design brings warmth to any space, allowing natural light to pass through. With Roberta, architects and interior designers are invited to be creative designing an infinite number of compositions adapted to their projects.

Inspirada en el aparejo y la arcilla extruida, Roberta ha sido diseñada para delimitar espacios y comunicar ambientes, tanto en interiores como en exteriores, de una manera única. Su diseño inimitable aporta calidez a cualquier espacio, permitiendo que la luz natural lo atraviese. Con Roberta, se invita a arquitectos y diseñadores de interiores a ser creativos, diseñando un número infinito de composiciones adaptadas a sus proyectos.



N A D I S



Roberta 1 Nude + Roberta 3 Natural



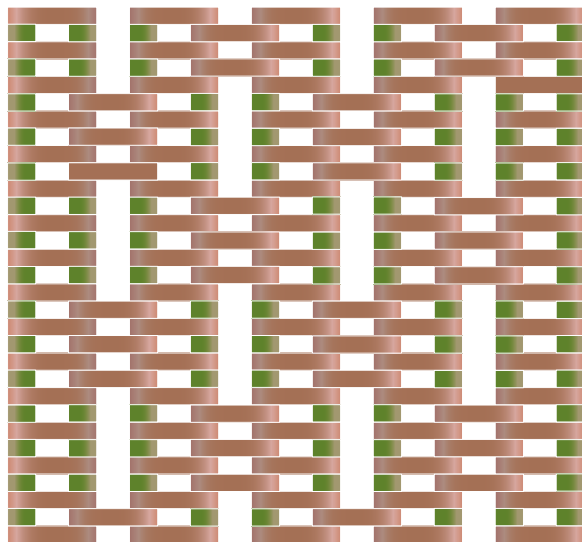
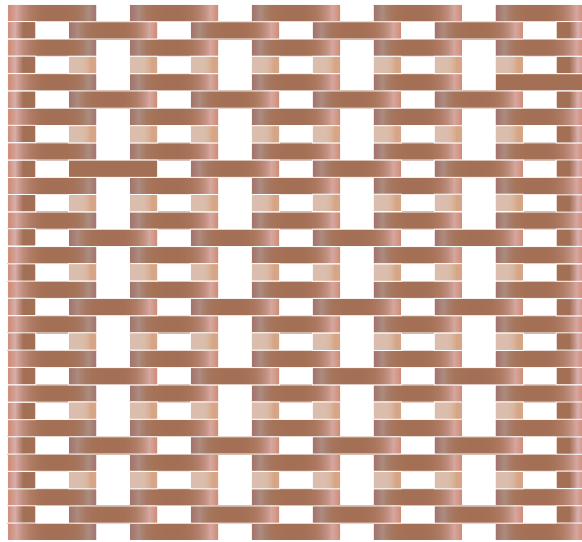



Roberta 1 Green + Roberta 3 Natural

EXTRUDED TERRACOTTA / *TERRACOTTA EXTRUIDA*  
THICKNESS / *ESPESOR*: 40 MM  
LATTICE / *CELOSÍA*

DESTONIFIED V1 / *DESTONIFICADO V1*  
INDOOR & OUTDOOR / *INTERIORES + EXTERIORES*

**Roberta 3 Natural**  
6 x 20 / 3" x 6"



**Roberta 1**  
4 x 6 / 3" x 6"

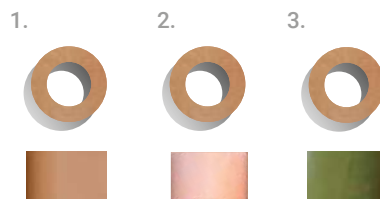

- 1 Natural
- 2 Nude \*
- 3 Green \*

\* GLAZED PRODUCT  
/ PRODUCTO ESMALTADO

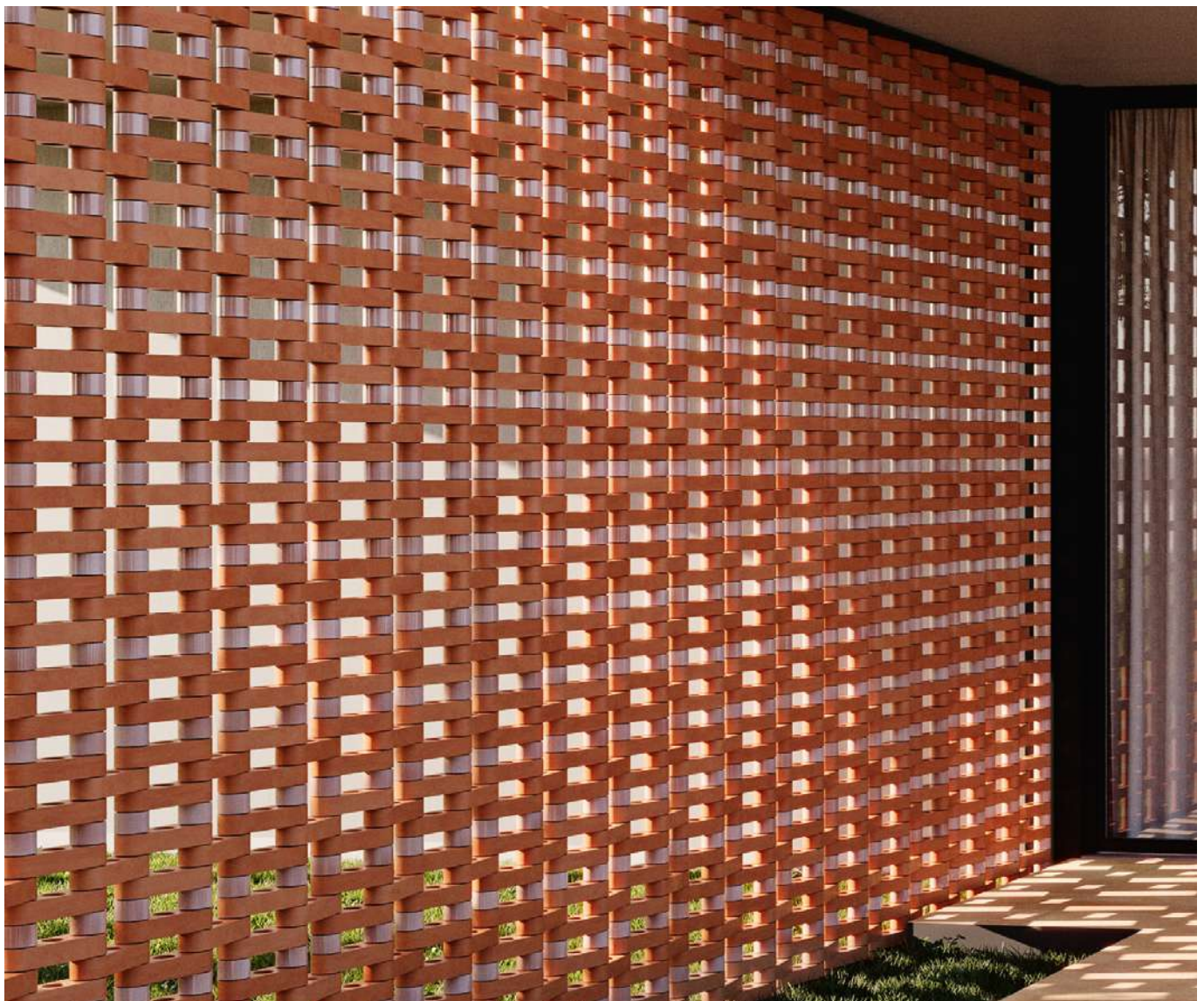



1.

Size / Tamaño  
6 x 20 x 4 cm

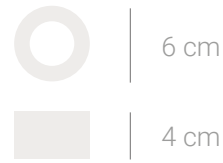

2.

Size / Tamaño  
4 x 6 x 6 cm

PLACEMENT TIPS / IDEAS DE INSTALACIÓN

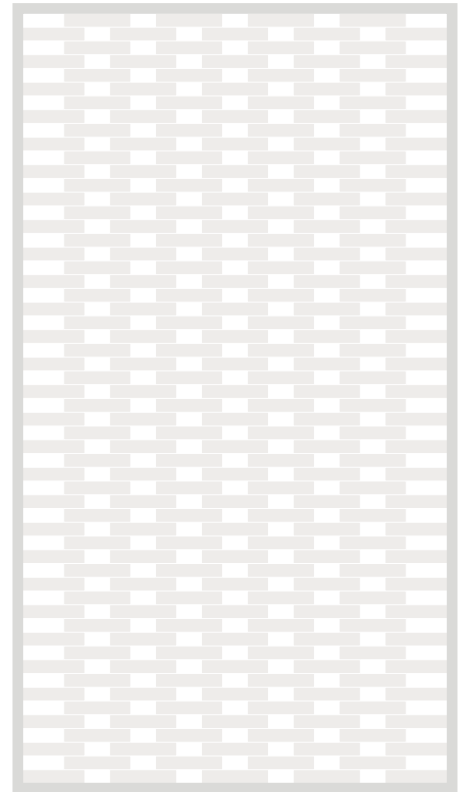
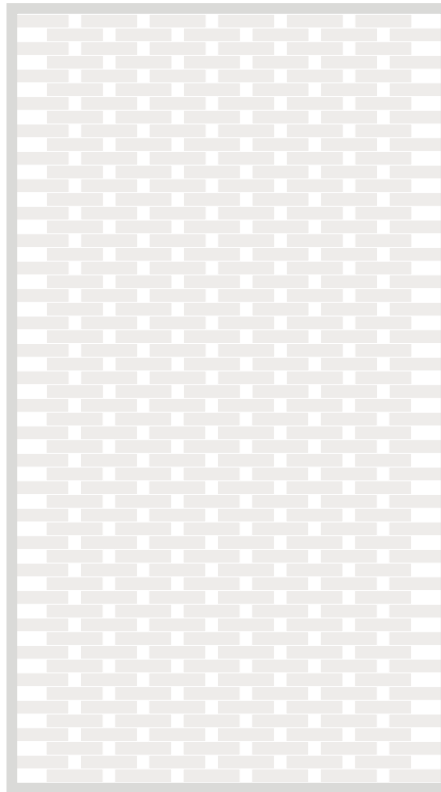
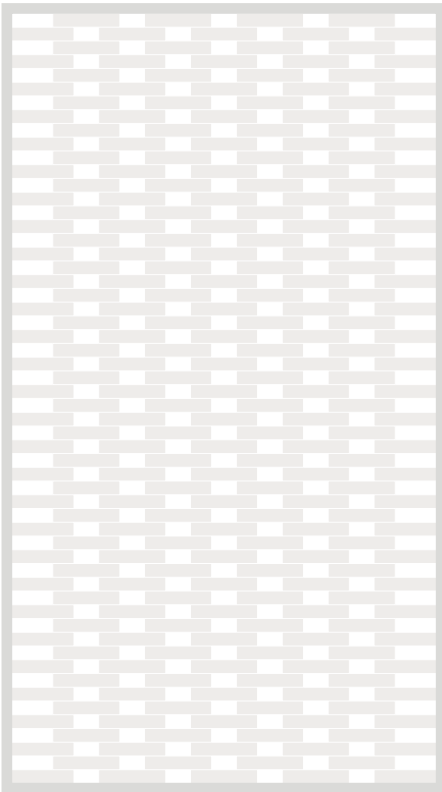

88 PIECES/SQM | PIEZAS/M<sup>2</sup>  
144 SPACER WASHER GASKETS/SQM |  
ARANDELAS DE SEPARACIÓN/M<sup>2</sup>  
8 GUIDE TUBES/SQM | TUBOS GUÍA/M<sup>2</sup>

125 PIECES/SQM | PIEZAS/M<sup>2</sup>  
216 SPACER WASHER GASKETS/SQM |  
ARANDELAS DE SEPARACIÓN/M<sup>2</sup>  
11 GUIDE TUBES/SQM | TUBOS GUÍA/M<sup>2</sup>

88 PIECES/SQM | PIEZAS/M<sup>2</sup>  
144 SPACER WASHER GASKETS/SQM |  
ARANDELAS DE SEPARACIÓN/M<sup>2</sup>  
8 GUIDE TUBES/SQM | TUBOS GUÍA/M<sup>2</sup>

PACKING LIST / LISTA DE EMBALAJE

NOMINAL NOMINAL	REAL REAL	PRICE CODE CÓDIGO PRECIO	PIECES / BOX PIEZAS / CAJA	KG / BOX KG / CAJA	BOXES / PALLET CAJAS / PALET	KG / PALLET KG / PALET
TERRACOTTA		NATURAL NUDE / GREEN				
1. 6 x 20 / 3" x 8"	5,8 x 19,1	CE.R	28	15,00	70	1068
2. 4 x 6 / 3" x 8"	4 x 6	CE.R	25	3,00	60	217

\* FULL BOX SOLD / SE COMERCIALIZA EN CAJAS COMPLETAS

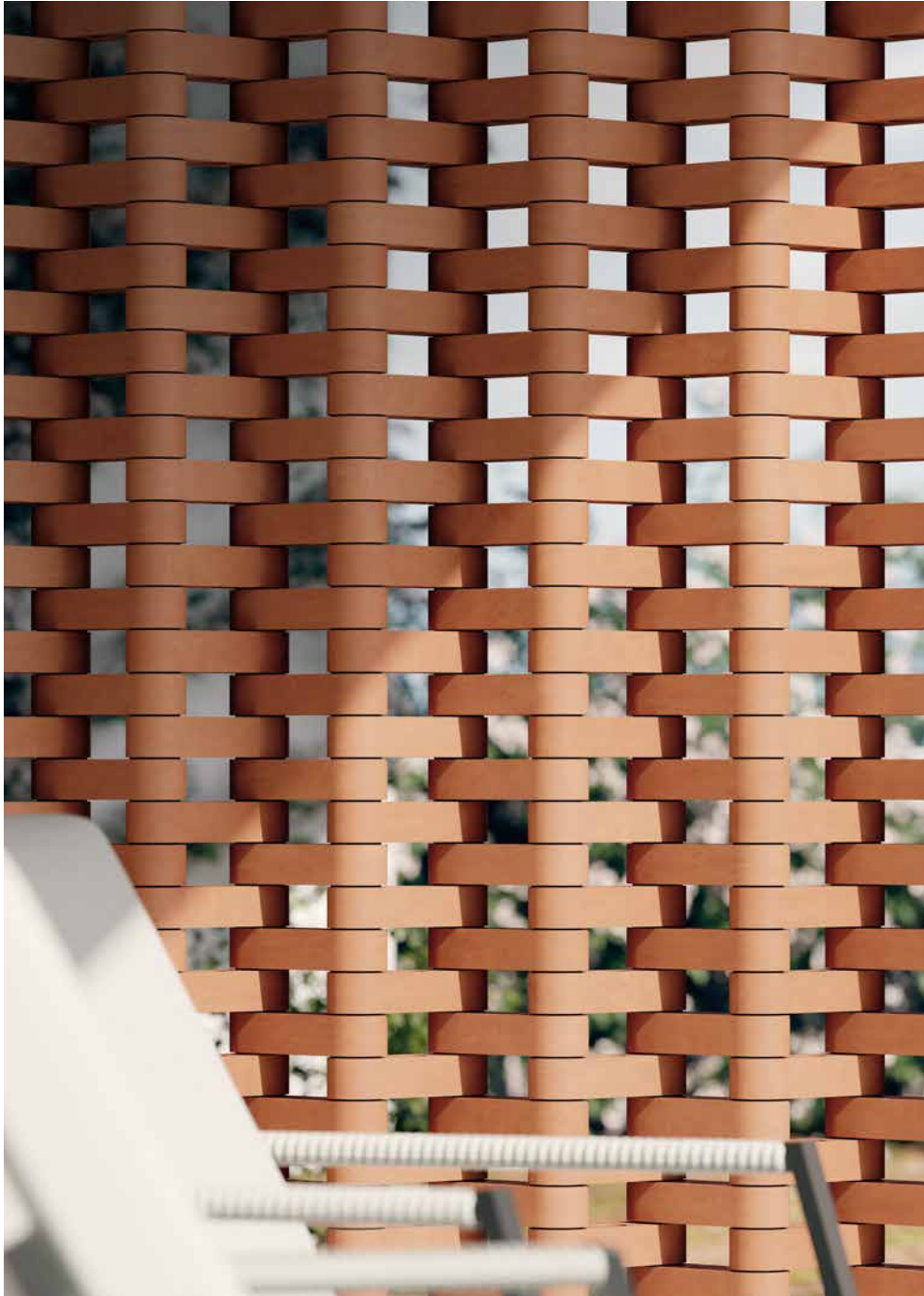

Roberta Natural 3



Roberta  
designer collection





Roberta Natural 6x20 / 3" x 8" + Galdana Pearl Flamed AS 90x90 / 36" x 36" + Perpetual Warm 20x120 / 12" x 48"

# Roberta

designer collection

EXTRUDED TERRACOTTA / TERRACOTTA EXTRUIDA  
THICKNESS / ESPESOR: 40 MM  
LATTICE / CELOSÍA

DESTONIFIED V1 / DESTONIFICADO V1  
INDOOR & OUTDOOR / INTERIORES + EXTERIORES

**Roberta Natural**  
6 x 20 / 3" x 6"

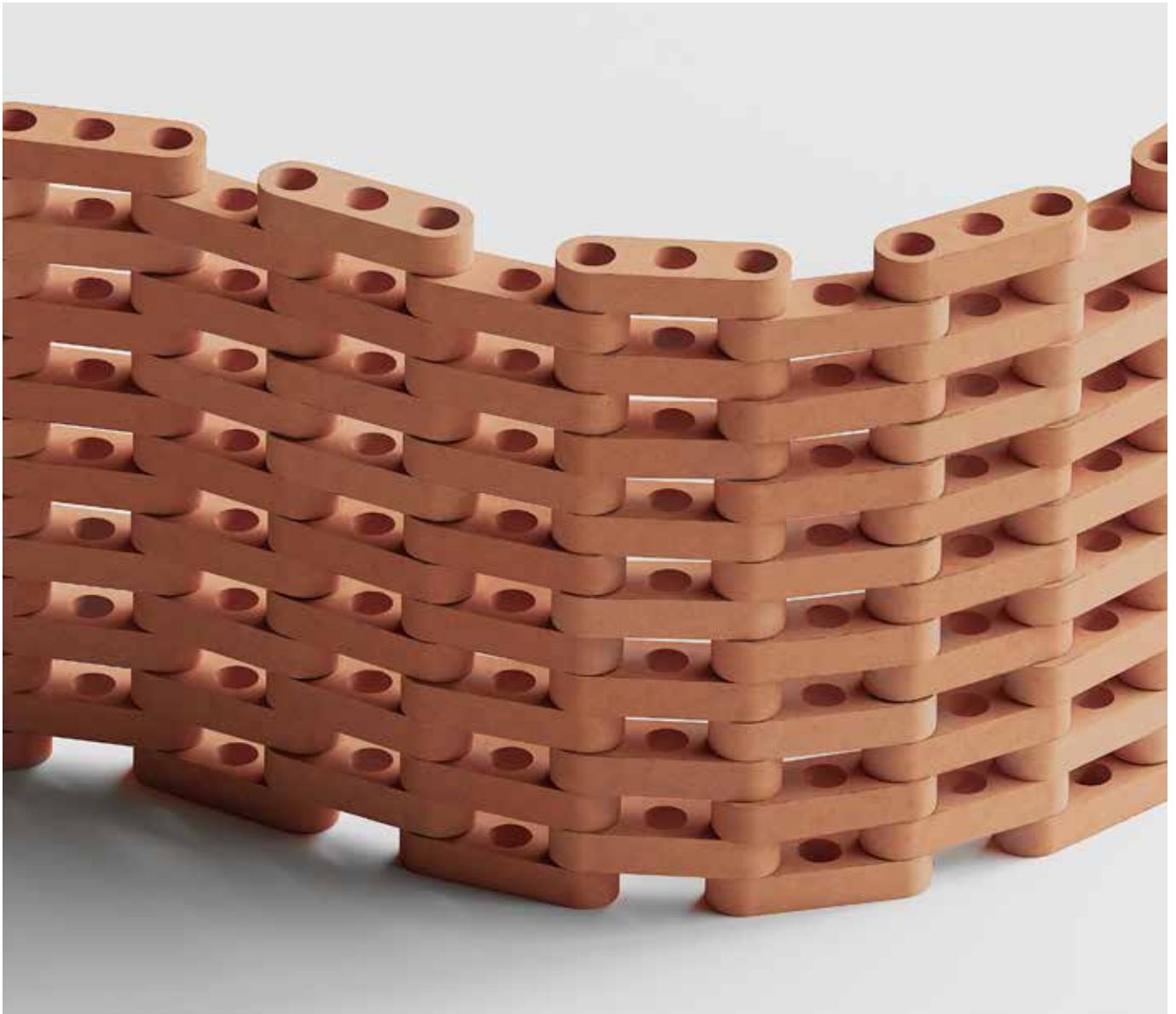



**Size / Tamaño**  
6 x 20 x 4 cm

1.

PLACEMENT TIPS / IDEAS DE INSTALACIÓN

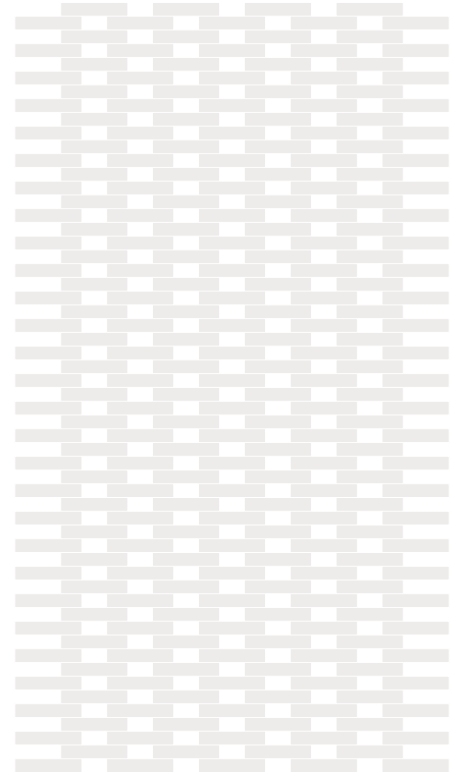
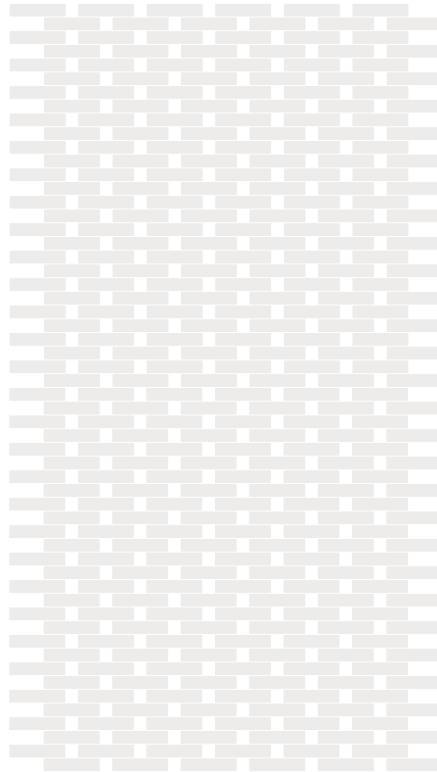
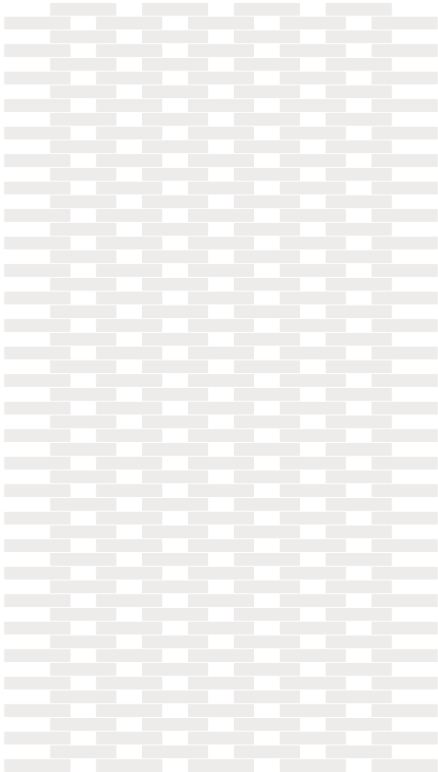

88 PIECES/SQM | PIEZAS/M<sup>2</sup>  
144 SPACER WASHER GASKETS/SQM |  
ARANDELAS DE SEPARACIÓN/M<sup>2</sup>  
8 GUIDE TUBES/SQM | TUBOS GUÍA/M<sup>2</sup>

125 PIECES/SQM | PIEZAS/M<sup>2</sup>  
216 SPACER WASHER GASKETS/SQM |  
ARANDELAS DE SEPARACIÓN/M<sup>2</sup>  
11 GUIDE TUBES/SQM | TUBOS GUÍA/M<sup>2</sup>

88 PIECES/SQM | PIEZAS/M<sup>2</sup>  
144 SPACER WASHER GASKETS/SQM |  
ARANDELAS DE SEPARACIÓN/M<sup>2</sup>  
8 GUIDE TUBES/SQM | TUBOS GUÍA/M<sup>2</sup>

PACKING LIST / LISTA DE EMBALAJE

NOMINAL NOMINAL	REAL REAL	PRICE CODE CÓDIGO PRECIO	PIECES / BOX PIEZAS / CAJA	M2 / BOX M2 / CAJA	KG / BOX KG / CAJA	BOXES / PALLET CAJAS / PALET	M2 / PALLET M2 / PALET	KG / PALLET KG / PALET
TERRACOTTA		NATURAL						
1. 6 x 20 / 3" x 8"	5,8 x 19,1	CE.R	PVP / PIECE	28	0,22	15,00	70	15,68 1068

\* FULL BOX SOLD / SE COMERCIALIZA EN CAJAS COMPLETAS

PLACEMENT SYSTEM / SISTEMA DE COLOCACIÓN

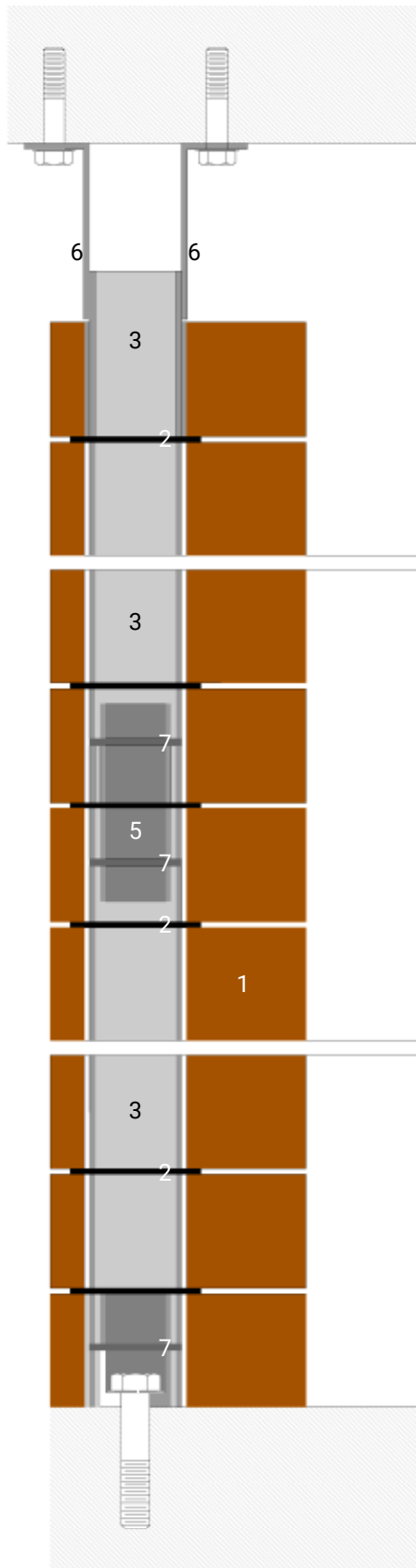

Design and installation requirements /

Consideraciones para el diseño y la instalación

Between 4.5 and 5.5 cm of free space are required between the stainless steel guide tube and the ceiling for the correct attachment of the tube and the placement of the Roberta pieces. The end piece has a length of 6 cm, which will remain free (without Roberta pieces) / Se requieren entre 4,5 y 5,5 cm libres entre el tubo guía de acero inoxidable y el techo para la correcta sujeción del tubo y la colocación de las piezas Roberta. La pieza de terminación tiene una longitud de 6 cm, que quedarán libres (sin piezas Roberta).

To install the stainless steel spring pins, it is necessary to use a parrot-beak clamp or a clamp/screw for tightening / Para instalar los pasadores elásticos de acero inoxidable, es necesario usar una pinza de tipo pico de loro o un sargento/tornillo de apriete.

Due to the artisanal nature of the Roberta collection, the horizontal alignment of the installed pieces must be checked using a level to detect the need for corrections, adding more washers if necessary / Debido al carácter artesanal de la colección Roberta, se debe verificar la horizontalidad de las piezas instaladas usando un nivel para detectar la necesidad de correcciones, añadiendo más arandelas si fuera necesario.

It is recommended to use a metric 6 metallic anchor screw with a length of 45 mm for the starting piece on the floor. The choice of screws for the end piece will depend on the surface being worked on / Se recomienda utilizar un tornillo de anclaje metálico de métrica 6 con una longitud de 45 mm para la pieza de arranque en el suelo. La elección de la tornillería para la pieza de terminación dependerá de la superficie sobre la que se esté trabajando.



#### Materials / Materiales

1. Roberta
2. Spacer washer gaskets / Arandelas de separación
3. Stainless steel tube 1200 mm - 30 mm diameter / Tubo inox. 1200 mm - 30 mm diametro
4. Stainless steel starter piece - 30 mm diameter / Pieza arranque inox. 30 mm diametro
5. Stainless steel continuation piece - 30 mm diameter / Pieza continuación inox. 30 mm diametro
6. Stainless steel finish piece (double) for tube - 30 mm diameter / Pieza de terminación inox. (doble) para tubo - diametro 30 mm
7. Elastic pin steel / Pasador elástico inox.

OTHER PLACEMENT SYSTEMS / OTROS SISTEMAS DE COLOCACIÓN

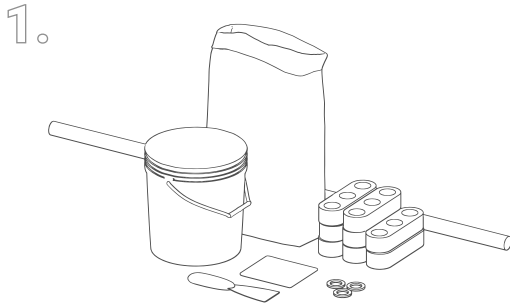

Materials / Materiales

1. Roberta
2. Spacer washer gaskets / Arandelas de separación
3. Stainless steel tube 1200 mm - 30 mm diameter / Tubo inox. 1200 mm - 30 mm diametro
4. Stainless steel starter piece - 30 mm diameter / Pieza arranque inox. 30 mm diametro
5. Stainless steel continuation piece - 30 mm diameter / Pieza continuación inox. 30 mm diametro
6. Stainless steel finish (double) for tube - 30 mm diameter / Terminación inox. (doble) para tubo - diametro 30 mm
7. Elastic pin steel / Pasador elástico inox.

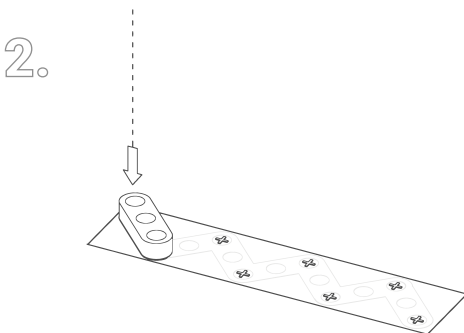

Installation | Work area preparation

Instalación | Preparación zona de trabajo

To install the lattice in interior or exterior areas, start with the base and the installation of the guide tubes. Calculate the dimensions of the lattice area according to the layout and locate the joints between the pieces. Guide tubes will pass through the joints of the pieces. Mark on the floor these positions which the guide tubes will pass through. (2)

Para instalar la celosía en zonas interiores o exteriores se empezará por la base y la instalación de los tubos guía. Delimitar la zona que ocupará la celosía según el diseño deseado. Localizar las uniones entre piezas por donde pasarán los tubos guía y señalar estas posiciones. (2)

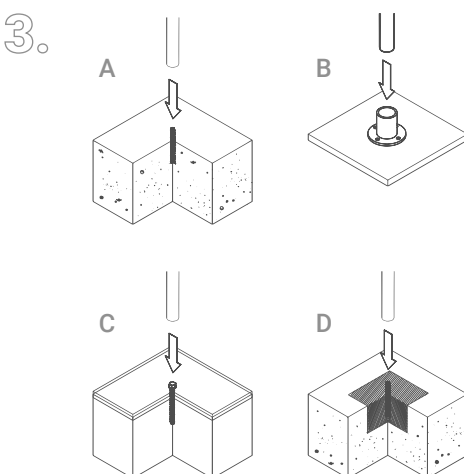

Fix the anchoring system to the ground in said positions. Depending on the morphology of the floor, the installation of the base and the guide tubes can be carried out directly to the ground (3.A). If necessary, use metallic flanges (3.B) or use fasteners with chemical plug (3.C), or prepare a concrete foundation (3.C). Guide tubes must be installed perfectly parallel to each other for a correct placing.

La instalación de la base y los tubos guía se puede realizar directamente sobre el terreno (3.A) dependiendo de sus características. Si fuera necesario, se recomienda el uso de bridas metálicas (3.B), con taco químico o similar (3.C), o mediante cimentación de hormigón (3.D) en las posiciones señaladas. Los tubos guía quedarán instalados perfectamente paralelos entre ellos para una correcta colocación.

## OTHER PLACEMENT SYSTEMS / OTROS SISTEMAS DE COLOCACIÓN

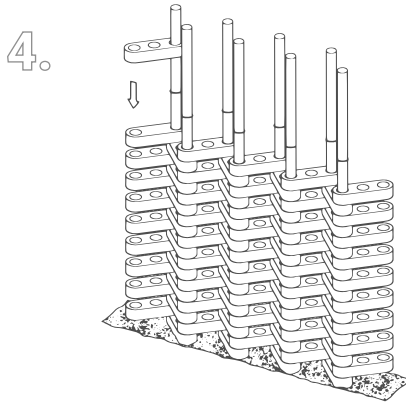
**Installation | Lattice construction**

Instalación | Construcción de la Celosía

Place the Roberto pieces one by one. It is mandatory to install a spacer washer gasket between the pieces (4) to avoid possible damage, breakage or chipping of the pieces.

For greater convenience, work the lattice in short sections of height. The use of guide tubes of approx. 120 cm in length is recommended. When a section of the lattice is finished, we proceed with the next one, by joining the following guide tubes and start again the placement of pieces and spacers washers.

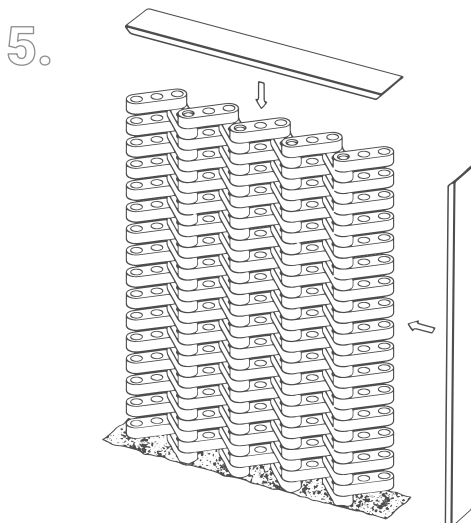

El proceso de colocación de piezas se realizará de una en una, intercalando piezas Roberto y arandelas de separación (4) que evitarán posibles desperfectos, roturas o desconchados de las piezas.

Para una mayor comodidad ir trabajando la celosía por tramos cortos de altura. Se recomienda el uso de tubos guía de longitud aprox. 120 cm. Cuando se termina un tramo de la celosía, se procede con el siguiente, mediante el empalme de los siguientes tubos guía y volvemos a iniciar la colocación de piezas y arandelas de separación.

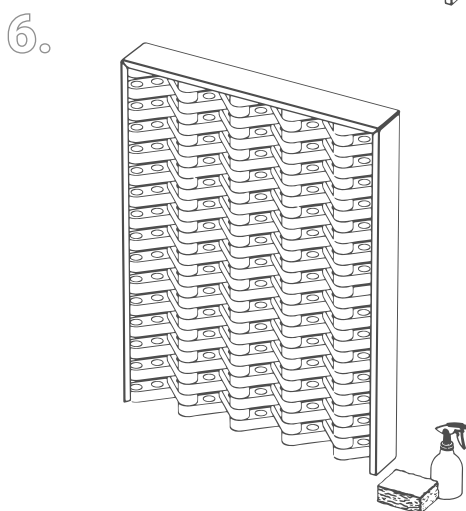
**Finishing the work**

Finalización de obra

If the design of the lattice allows it, we can add a trim profile all around the perimeter (5) when the installation is all finished. This option is highly recommended for linear installations. Clean the dust and any possible stain caused during the installation process of the lattice.

Con el conjunto instalado, y si el diseño lo permite, se podrá “embellecer” con perfiles el perímetro del conjunto (5). Esta opción es recomendable para las instalaciones lineales. Una vez está finalizado este último paso, se procederá a la limpieza de polvo y/o posibles manchas del proceso de preparación e instalación de la celosía.

**SCOPE OF LIABILITY**

No liability is accepted for poor installation and/or poor maintenance of the material. It is the customer's responsibility to ensure that the product is suitable for the particular situation or area of application and to consider the various applicable building regulations. We make no warranty, either implicit or explicit, concerning the resistance to abrasion or displacement of materials, maintenance procedures or cleaning.

**ALCANCE DE LA RESPONSABILIDAD**

No se acepta ninguna responsabilidad por la mala colocación y/o el mal mantenimiento del material. Es responsabilidad del cliente asegurarse de que el producto sea el adecuado para cada situación o área de aplicación concreta, debe considerar las diferentes normativas legales de construcción aplicables. No damos ninguna garantía, ni implícita ni explícita, relativa a la resistencia a la abrasión ni al desplazamiento de los materiales, ni por los procedimientos de mantenimiento, ni de limpieza.

N A D I S  
D E S I G N



EDITION  
2024

Nadis Design reserves the right to cancel and modify, totally or partially, any of the models, colors, formats, references, information and technical specifications contained in this catalogue, which should not be considered, in any case, legally binding.

Due to printing processes, the colors that appear in this catalog should be considered approximate, not exact.

The rights of all the contents of this catalog are the property of Nadis Design (or failing that, they have the corresponding permissions and authorizations from their owners). The total or partial reproduction of this publication, nor its computer processing, nor its transmission in any form or by any means, is not permitted without the prior written permission of the copyright holders.

*Nadis Design se reserva el derecho de anular y modificar, total, o parcialmente, cualquiera de los modelos, colores, formatos, referencias, información y especificaciones técnicas contenidas en este catálogo, que no se deben considerar, de todos modos, jurídicamente vinculantes.*

*Debido a los procesos de impresión, los colores que aparecen en este catálogo deben de considerarse aproximados, no exactos.*

*Los derechos de todos los contenidos del presente catálogo son propiedad de Nadis Design (o en su defecto, cuentan con los correspondientes permisos y autorizaciones de sus titulares). No está permitida la reproducción total o parcial de esta publicación, ni su tratamiento informático, ni la transmisión de ninguna forma o por cualquier medio, sin el permiso previo y por escrito de los titulares del copyright.*



[www.nadisdesign.com](http://www.nadisdesign.com)